



(EN) J4C 20 TO 300 INSTALLATION INSTRUCTIONS

(ES) INSTRUCCIONES PUESTA EN MARCHA J4C 20 A 300

(FR) INTRUCTIONS D'INSTALLATION J4C 20 A 300

(IT) ISTRUZIONI DI INSTALLAZIONE J4C DA 20 A 300

(DE) KURZANLEITUNG J4C S20-S300



Leggere attentamente queste istruzioni prima di collegare l'attuatore.
il mancato rispetto di queste istruzioni comporta l'annullamento di qualsiasi garanzia.

Per il loro funzionamento, gli attuatori J+J serie J4C da 20 a 300 utilizzano energia elettrica. Ricordiamo che soltanto personale specializzato deve effettuare i collegamenti o le regolazioni dell'attuatore. L'attuatore elettrico è dotato di elementi esterni, ognuno dei quali svolge una funzione diversa. Di seguito spiegheremo la funzione di ciascuno di essi e come utilizzarli.

TENSIONE

- Tutti i modelli di attuatori da S20 a S300 possono essere collegati a una tensione compresa tra 24 a 240 VDC/VAC.
- Tutti i modelli di attuatori da B20 a B300 possono essere collegati SOLO a una tensione di 12 VDC/VAC.

CONNETTORI

Attenzione: prima di collegare l'attuatore all'alimentazione, verificare che la tensione indicata sulla targhetta identificativa posta su uno dei lati esterni dell'attuatore corrisponda alla tensione che si sta per utilizzare. I connettori della serie J4C consentono un diametro massimo e minimo del cavo flessibile per mantenere una buona tenuta stagna. La seguente tabella indica i diametri.

CONNETTORE	Piccolo NERO		Grande GRIGIO e NERO	
	EN175301-803 Form CI		EN175301-803 Forma A	
MODELLO	min. Ø	max. Ø	min. Ø	max. Ø
J4C 20 A 300	5 mm	6 mm	8 mm	10,5 mm

Attenzione: È molto importante assicurarsi che il montaggio, sia del connettore con il cavo che del connettore con la base, abbiano le rispettive guarnizioni correttamente montate. Una volta effettuati i collegamenti dei connettori, dobbiamo innestarli nelle rispettive basi e fissarli con la vite (coppia massima di serraggio 0,5 Nm).

- | | |
|---------------------------|-----------------------|
| 1. Guarnizione connettore | 7. Dado |
| 2. Base connettore | 8. Guarnizione vite |
| 3. Vite fissaggio cavo | 9. Guarnizione vite |
| 4. Connettore | 10. Vite di fissaggio |
| 5. Guarnizione cavo | 11. ESD cap |
| 6. Pinza di fissaggio | |

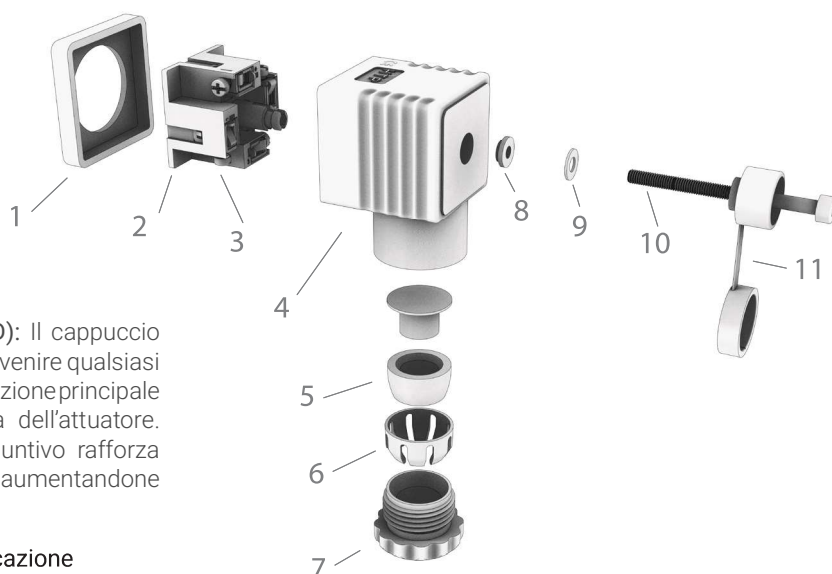

IMMUNITÀ ALLE SCARICHE ELETTROSTATICHE (ESD): Il cappuccio ESD aggiunto (11) serve come componente volto a prevenire qualsiasi effetto negativo delle scariche elettrostatiche. La sua funzione principale è garantire prestazioni ottimali e una lunga durata dell'attuatore. Agendo come protezione, questo componente aggiuntivo rafforza l'immunità dell'attuatore alle scariche elettrostatiche, aumentandone significativamente la durata complessiva.

Il miglioramento ci ha permesso di ottenere la certificazione
KR - Registro Coreano.

Collegamenti elettrici standard, per tutti i modelli.

ON - OFF VAC

Collegare la tensione al connettore grigio "A".
 PIN 1 neutro + PIN 2 fase = l'attuatore si chiude.
 PIN 1 neutro + PIN 3 fase = l'attuatore si apre.
 Collegare il cavo di terra al PIN ⊕

Collegare la conferma della posizione al connettore nero "B".
 PIN 1 comune + PIN 2 = conferma posizione chiusa.
 PIN 1 comune + PIN 3 = conferma posizione aperta.

ON - OFF VDC

Collegare la tensione al connettore grigio "A".
 PIN 3 negativo + PIN 2 positivo = l'attuatore chiude.
 PIN 2 negativo + PIN 3 positivo = l'attuatore si apre.
 Collegare il cavo di terra al PIN ⊕

Collegare la conferma della posizione al connettore nero "B".
 PIN 1 comune + PIN 2 = conferma posizione chiusa.
 PIN 1 comune + PIN 3 = conferma posizione aperta.

POSIZIONATORE VAC VDC

Collegare la tensione al connettore grigio "A".
 PIN 1 neutro o negativo + PIN 2 fase o positivo = alimentazione elettrica.
 Collegare il cavo di terra al PIN ⊕

Collegare la conferma della posizione al connettore nero "B".
 PIN 1 comune + PIN 2 = conferma posizione chiusa.
 PIN 1 comune + PIN 3 = conferma posizione aperta

Collegare i segnali di ingresso/uscita del posizionatore al connettore centrale "C".
 PIN 1 negativo + PIN 2 positivo = ingresso apparecchio.
 PIN 1 negativo + PIN 3 positivo = uscita apparecchio

C = INSTRUMENTATION SIGNAL MAX 10V

Importante! Il connettore di terra sulla spina DPS non dovrebbe essere collegato (rischio di auto-regolazione)

INDICATORE

La barra gialla indica la posizione dell'attuatore e il senso di rotazione (Fig. 6). Quando la barra gialla indica "90", significa che è in posizione aperta e quando indica "0" significa che è in posizione chiusa.

Se il senso di rotazione dell'indicatore è ↶ l'attuatore si chiude.

Se il senso di rotazione dell'indicatore è ↷ l'attuatore si apre.



Fig.6 0 = CHIUSO



Fig.6 90=APERTA

COMANDO MANUALE D'EMERGENZA

La leva selettoria (Fig. 7) si trova su uno dei lati esterni dell'attuatore.

- AUTO = Funzionamento automatico.
- MAN = Funzionamento manuale.



ATTENZIONE: non svitare mai la vite di sicurezza della leva selettoria, né utilizzare alcun utensile per spostarla. Si potrebbero causare gravi danni al sistema meccanico. Quando l'attuatore è in posizione "AUTO", il volantino sui modelli 20, 35, 55 e 85 gira automaticamente e non deve mai essere frenato o fermato.

Vite di sicurezza

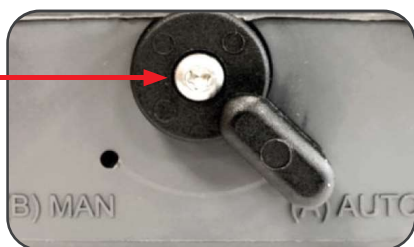

Fig. 7 J4C 20 A 85



Fig. 7 J4C 140 A 300

Quando la leva selettoria è in posizione "MAN"

1. Il sistema elettronico disinserisce l'alimentazione una volta trascorso il tempo impostato sull'attuatore.
2. Il collegamento meccanico tra il motore e l'asse principale è disattivato.
3. La valvola può essere spostata nella posizione desiderata azionando manualmente il volantino.
4. Quando la leva selettoria è in posizione "MAN" esistono due opzioni per riattivare il motore:
 - a) Lasciando l'attuatore in posizione "MAN", azionare il volantino fino a raggiungere una delle posizioni finali (chiuso o aperto). Se il relativo interruttore è attivato, il motore gira. Quindi spostare la leva selettoria dalla posizione "MAN" alla posizione "AUTO". Ora l'unità è pronta per funzionare in modalità automatica.
 - b) Spostare la leva selettoria da "MAN" a "AUTO". Spegnerne l'alimentazione per alcuni secondi e poi riattivare l'apparecchiatura. Ora l'unità è ora pronta per funzionare in modalità automatica.

SPIA LUMINOSA

Si tratta di un sistema di comunicazione tra l'attuatore e l'operatore: a seconda del tipo di luce fornisce le seguenti informazioni (Fig.8).



STATO OPERATIVO DELL'ATTUATORE ON-OFF

STATO DEL LED

Attuatore senza alimentazione	
Attuatore aperto	
Attuatore chiuso	
Attuatore fermo. Connessione PIN (N) o (-) + PIN2+3 (F) o (+) (Solo modalità Standard)	
Attuatore, manovra di apertura	
Attuatore, manovra di chiusura	
Attuatore limitando, manovra di apertura	
Attuatore limitando, manovra di chiusura	
Disconnessione del motore per tempo	
Attuatore in posizione intermedia. Solo per attuatori di 3 posizioni.	
Attuatore senza alimentazione. Funziona con il BSR NO. Massimo 3 min.	
Attuatore senza alimentazione. Funziona con il BSR NC. Massimo 3 min.	

STATO OPERATIVO DELL' ATTUATORE CON POSIZIONATORE

STATO DEL LED

Attuatore senza alimentazione	
Attuatore nella posizione corretta.	
Attuatore, manovra di apertura	
Attuatore, manovra di chiusura	
Attuatore con posizionatore, in modalità autoregolante	
Attuatore limitando, manovra di apertura	
Attuatore limitando, manovra di chiusura	
Disconnessione del motore per tempo	
Segnale di strumentazione superato. Attuatore bloccato. Richiede RESET.	
Non rileva segnale strumentale o ha un segnale di 0mA in 0-20mA o 0V in 0-10V.	
Attuatore senza alimentazione. Funziona con il BSR NO. Massimo 3 min.	
Attuatore senza alimentazione. Funziona con il BSR NC. Massimo 3 min.	

BSR: BSR: configurazione BSR NC - BSR NO

Se l'unità dispone di un sistema BSR (max. 3 minuti), in mancanza di alimentazione elettrica l'attuatore si porta nella posizione di default. "NO" normalmente aperto o "NC" normalmente chiuso. Configurare NO o NC con il Jumper SELDIR (Fig. 9):

- NC: jumper montato
- NO: jumper non montato



Fig. 9

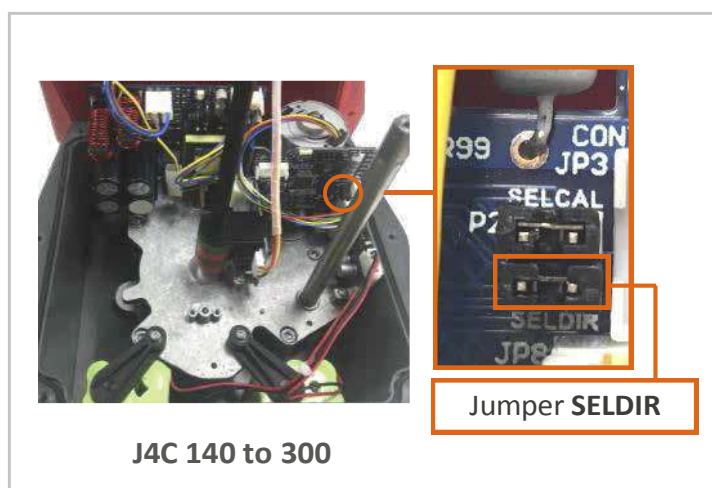

Fig. 9

DPS

Configurations possibles en fonction du signal analogique à travailler

Situer les DIPS (Fig.10) dans la position indiquée sur la partie inférieure, en fonction du signal à utiliser



Fig.10

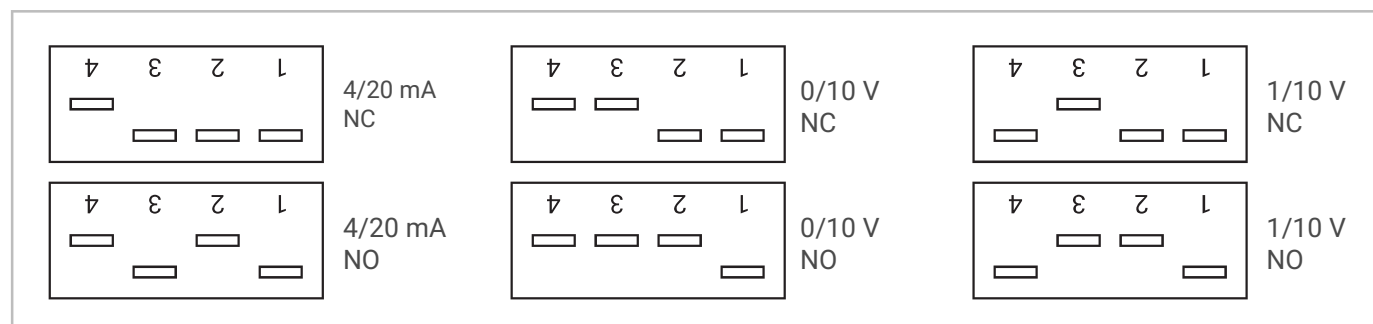

Auto-régulation externe

Connecteur centrale "C" = faire un croisement entre le COMMUTATEUR 1 (droite) et le COMMUTATEUR TERRE (inférieur) (Fig.11)

Connecteur gris "A" = connecter la tension à l'actionneur :

VAC : COMMUTATEUR1 (neutre) et COMMUTATEUR2 (phase)

VDC : COMMUTATEUR1 (négative) et COMMUTATEUR2 (positive)

***IMPORTANTE:** prima di collegare il connettore "A" (colore grigio –alimentazione elettrica) all'attuatore, assicurarsi che la tensione fornita sia quella indicata sull'etichetta dell'attuatore.

Connettore nero "C" = scollegare il PIN1 (sinistro) e il PIN DI TERRA (inferiore).

L'attuatore eseguirà una manovra completa.

È ora possibile collegare i segnali di ingresso/uscita del posizionatore al connettore centrale "C" dell'attuatore.

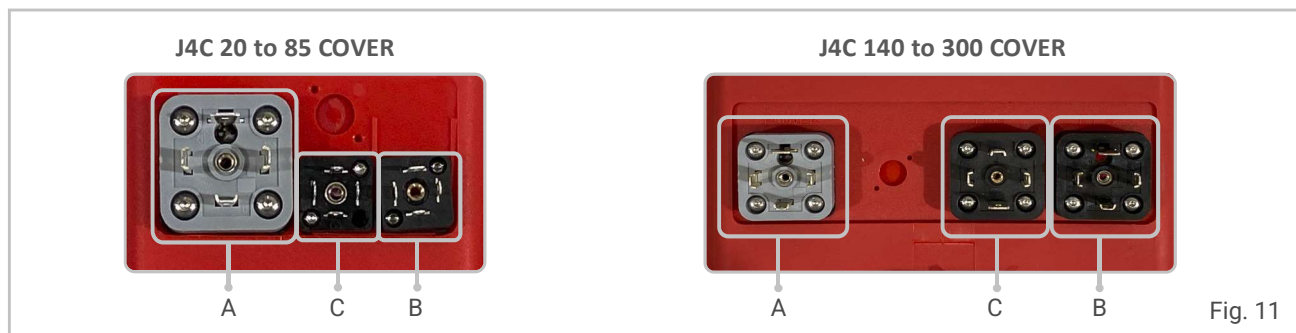

Fig. 11

KITS BSR / KIT DPS

Per assemblare il KIT, seguire tutti i passaggi spiegati nelle istruzioni allegate allo stesso.

HEATER

ATC é il sistema che si occupa della regolazione o del controllo automatico della temperatura interna , é integrato e si attva quando l'attuote è alimentato. Una volta effettuata la manovra de apertura o di chiusa si recomanda di mantenere attiva l'alimentazione elettrica, altrimenti il sistema ATC non sarà in funzione.

MONTAGGIO DEI COMPONENTI ALL'ATTUATORE

È fondamentale che il kit fornito per l'assemblaggio dell'attuatore alla valvola sia montato correttamente. I fori delle torrette/supporti devono essere perfettamente allineati per garantire un perfetto allineamento tra l'attuatore, le parti di collegamento e la valvola. La parte terminale del quadrato maschio del raccordo intermedio non deve essere più lunga della profondità massima del quadrato di uscita dell'attuatore.

I fori di montaggio dell'attuatore sono conformi ad ISO 5211 e le uscite femmina quadrate sono conformi a DIN 3337. Si raccomanda che le valvole o gli elementi da montare sull'attuatore siano conformi alle norme ISO 5211/DIN 3337, per agevolarne il montaggio.

* In caso di interruzione dell'alimentazione elettrica, l'attuatore si ferma nella posizione in cui si trova, e riprende a ruotare nello stesso senso quando riceve nuovamente il segnale elettrico.

MOLTO IMPORTANTE:

Prima di mettere in funzione l'attuatore verificare che nessun oggetto (utensili, stracci, ecc.) ostruisca il componente da azionare (valvola, dumper, ecc.). Prima di fomire alimentazione elettrica all'attuatore, verificare lo schema di collegamento riportato sull'etichetta posta su un lato. In caso di dubbio effettuare questa verifica PRIMA di avviare l'attuatore.

Si raccomanda di dotare la linea elettrica di alimentazione dell'attuatore di un sistema di fusibili appositi, per proteggerlo dagli effetti dei guasti di altri dispositivi elettrici in linea (ad es. pompe).

Se i RAEE contengono celle o batterie, è importante rimuoverle prima di depositarle negli impianti di raccolta di questi rifiuti. Le batterie possono contenere sostanze pericolose che possono danneggiare l'ambiente e la salute umana se maneggiate o smaltite in modo errato. Per una corretta gestione, celle e batterie devono essere depositate in appositi contenitori per il riciclaggio e il successivo trattamento. In alcuni paesi esistono programmi di raccolta selettiva delle batterie usate nei supermercati, nei negozi di elettronica o in altri stabilimenti dove le batterie possono essere depositate per il successivo trattamento e il corretto riciclaggio.

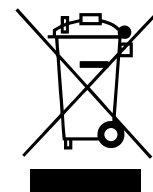

Num: RII-AEE: 8760